

We reserve all rights in this document and its subject matter. The recipient hereby acknowledges these rights and assures the use of this document only for the purpose it was delivered. © FMS

Dieses Dokument ist unser geistiges Eigentum. Es darf ohne unsere ausdrückliche Genehmigung weder kopiert, vervielfältigt oder verwendet, noch an Dritte weitergegeben werden. Zuwiderhandlung ist strafbar und wird strafrechtlich verfolgt. © FMS

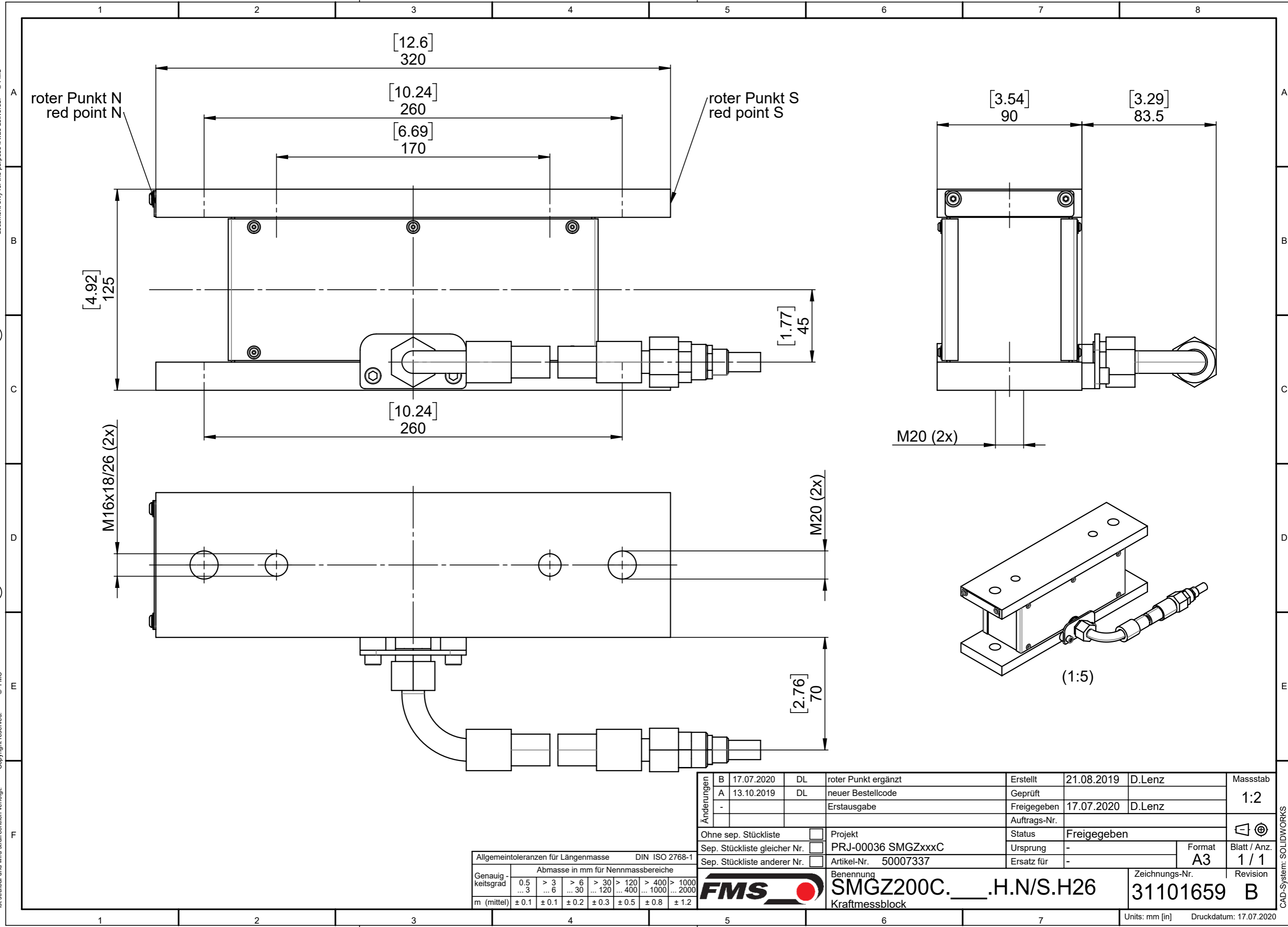

Änderungen		Erstellt		Geprüft		Freigegeben		Auftrags-Nr.		Status		Ursprung		Ersatz für		Format		Blatt / Anz.	
B	17.07.2020	DL	roter Punkt ergänzt		21.08.2019		D.Lenz		Freigegeben		-		-		A3		1 / 1		
A	13.10.2019	DL	neuer Bestellcode		17.07.2020		D.Lenz		-		-		-		-		-		
-			Erstausgabe																

Ohne sep. Stückliste		<input type="checkbox"/>	Projekt		Status		Freigegeben	
Sep. Stückliste gleicher Nr.		<input type="checkbox"/>	PRJ-00036 SMGZxxxC		Ursprung		-	
Sep. Stückliste anderer Nr.		<input type="checkbox"/>	Artikel-Nr. 50007337		Ersatz für		-	

Allgemeintoleranzen für Längenmasse		DIN ISO 2768-1	
Genauigkeitsgrad			
Abmasse in mm für Nennmassbereiche			
0.5	> 3	> 6	> 30
... 3	... 6	... 30	... 120
> 120	> 400	> 1000	> 2000
... 400	... 1000	... 2000	...
m (mittel)	± 0.1	± 0.1	± 0.2
	± 0.3	± 0.5	± 0.8
	± 1.2		

<b>FMS</b>		Benennung		Zeichnungs-Nr.		Revision	
		SMGZ200C.____.H.N/S.H26		31101659		B	
		Kraftmessblock					